

KITTORY®

www.kittory.ru

ЗАТОЧНЫЕ СТАНКИ РУКОВОДСТВО ПО ЭКСПЛУАТАЦИИ

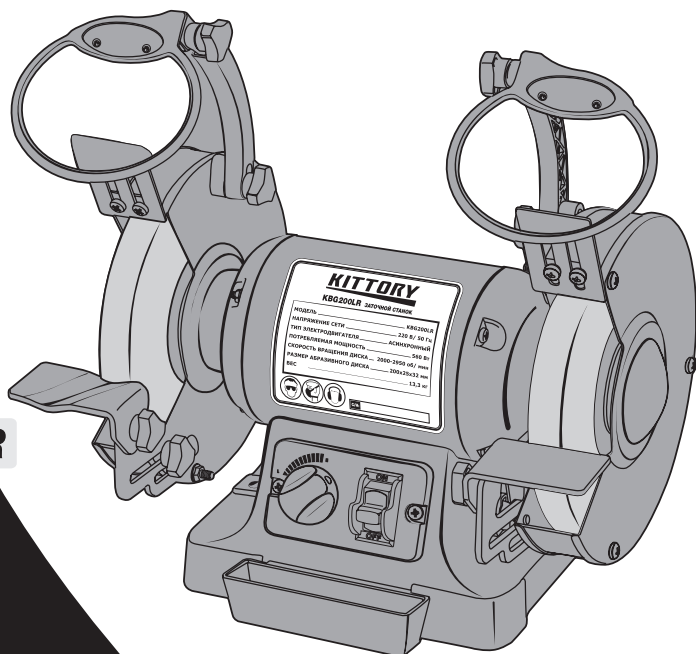

KBG125

KBG150

KBG150L

KBG150LR

KBG175

KBG200

KBG200L

KBG200LR

KBG250

KBG250L

Для Вашей БЕЗОПАСНОСТИ
Прочтите инструкцию перед началом работы

Общая информация.....	3
Правила безопасности.....	4
Технические характеристики	6
Комплект поставки.....	6
Узлы и органы управления	7
Подготовка к работе.....	8
Сборка и установка.....	8
Установка станка на рабочем месте.....	8
Установка защитного экрана и искроотбойника.....	9
Установка и регулировка подручника	10
Перед началом работы	11
Включение и выключение станка	11
Работа на станке.....	11
Обслуживание станка	13
Замена /установка абразивного круга	13
Замена ламп подсветки	14
Периодичность обслуживания.....	15
Очистка станка	15
Правила транспортировки и хранения.....	15
Таблица возможных неисправностей	16
Адреса сервисных центров.....	17
Условия гарантии.....	18
Не гарантийные случаи.....	19

УВАЖАЕМЫЙ ПОКУПАТЕЛЬ!
Благодарим Вас за покупку заточного станка
торговой марки *KITTORRY*®

Перед началом использования изделия обязательно ознакомьтесь с правилами по безопасной эксплуатации, изложенными в настоящем руководстве.

Заточной станок является источником повышенной опасности, поэтому правильное его использование, соблюдение правил подключения, мер электрической и пожарной безопасности помогут избежать возможных неприятностей и по достоинству оценить качество техники торговой марки **KITTORRY**®.

Заточной станок предназначен для заточки и доводки слесарного, столярного или бытового режущего инструмента, а также для шлифовки и обработки заготовок из различных видов стали.

При покупке изделия проверьте комплектность поставки и убедитесь в отсутствии возможных механических повреждений, возникших при транспортировке и хранении на складе.

Также убедитесь в наличии правильно заполненного гарантийного талона, который обеспечит Ваше право на гарантийное обслуживание сервисным центром при обнаружении заводского дефекта.

После продажи станка, претензии по комплектности и внешним повреждениям не принимаются.

Эксплуатация станка допускается при температуре окружающей среды от -10 до $+35$ °С и относительной влажности воздуха до 80% при температуре 25 °С.

В зимнее время, перед началом эксплуатации заточного станка в теплом помещении необходимо выдержать его в заводской упаковке до выравнивания температур (приблизительно 6 часов) во избежание образования конденсата, способного вызвать короткое замыкание в электродвигателе.

Данное руководство действительно для следующих моделей заточных станков: **KBG125; KBG150; KBG150L; KBG150LR; KBG175; KBG200; KBG200L; KBG200LR; KBG250; KBG250L.**

В маркировке отражен внешний диаметр абразивного круга – 125 мм, 150 мм, 175 мм, 200 и 250 мм соответственно. Буквенный индекс «**L**» означает наличие ламп локальной подсветки, а «**R**» наличие реостата для плавной регулировки оборотов двигателя.

Компания **KITTORRY**® постоянно ведет работу над усовершенствованием выпускаемой техники, поэтому возможны отличия, в описании и изображениях от реального изделия! Более точную информацию Вы можете получить на сайте компании: www.kittory.ru

ВНИМАНИЕ! Приступайте к эксплуатации заточного станка только после полного прочтения настоящего руководства, установки станка на рабочее место и подготовки его к работе в соответствии с указаниями настоящего руководства.

- ✓ Предварительно ознакомьтесь с техническими характеристиками, назначением оборудования, его устройством и допустимыми максимальными нагрузками.
- ✓ Перед первым включением станка убедитесь в правильности сборки и надежности его крепления к верстаку или другому основанию.
- ✓ Не допускайте работу на станке со снятыми или не надежно закрепленными защитными устройствами.
- ✓ Содержите в чистоте рабочее место и станок, не допускайте загромождения пространства вокруг рабочего места.
- ✓ Сметайте абразивную и металлическую пыль со станка специальной щеткой-сметкой. Выполнять эту работу руками запрещается.
- ✓ При работе соблюдайте температурный режим от -10 до +35 °С и допустимую влажность до -80 %.
- ✓ Организуйте достаточное освещение рабочего места. Настройте местное освещение так, чтобы рабочая зона была хорошо освещена и свет не слепил глаза.
- ✓ Не допускайте посторонних, особенно детей близко к работающему станку.
- ✓ Не перегружайте станок – подавайте инструмент на круг плавно, без рывков и резкого нажима.
- ✓ Недопустима самостоятельная переделка узлов станка, а также выполнение на станке работ, для которых он не предназначен.
- ✓ Запрещается работать на станке в излишне свободной одежде, рукавицах, перчатках, марлевых повязках (бинтах) на руках. Допускать свисания частей одежды, которые могут попасть на абразивный круг и намотаться на него. Длинные волосы прячьте под головным убором. Не работайте в скользкой обуви.
- ✓ Для защиты глаз от абразивной пыли и частиц обрабатываемой детали используйте специальные защитные очки.
- ✓ Для защиты органов слуха используйте противοшумные наушники.
- ✓ Перед началом работы всегда проверяйте исправность электропроводки и заземления. Постелите перед станком диэлектрический коврик или положите деревянную решетку.
- ✓ Не тяните за шнур питания при отсоединении вилки от розетки. Не наступайте на шнур, избегайте его скручивания, нагревания, попадания на шнур масла и воды, повреждения его об острые кромки.
- ✓ Не допускайте попадания воды на кнопки и органы управления.
- ✓ Избегайте вдыхания абразивной пыли. Для защиты органов дыхания используйте респиратор.

- ✓ Надежно закрепите подручник, установив его таким образом, чтобы зазор между краем подручника и рабочей поверхностью абразивного круга был не более 3 мм.
- ✓ Перед работой проконтролируйте исправность деталей станка, органов управления, винтовых соединений, исправность и правильность установки абразивного круга.
- ✓ Используйте абразивные круги, соответствующие данному станку. Не используйте не подходящие круги, а также круги с явными дефектами, выбоинами и трещинами. Применение несоответствующих комплектующих может стать причиной несчастного случая.
- ✓ Не включайте и не выключайте станок, когда обрабатываемая заготовка или инструмент касается абразивного круга.
- ✓ Не пытайтесь остановить абразивный круг руками или какими-либо предметами.
- ✓ Перед началом любых работ по регулировке или техническому обслуживанию станка отсоедините вилку шнура питания от розетки электросети.
- ✓ Не оставляйте работающий станок без присмотра. Прежде чем покинуть рабочее место, переведите выключатель питания в положение «ВЫКЛ/OFF», дождитесь полной остановки абразивных кругов и отключите вилку шнура питания от розетки электросети.
- ✓ После запуска станка дайте ему поработать на холостом ходу, находясь в стороне от опасной зоны возможного разрыва абразивного круга. Если вы услышите посторонний шум или почувствуете сильную вибрацию, выключите станок, отсоедините вилку шнура питания от розетки электрической сети, после чего установите и устраните причину неисправности.
- ✓ Не храните вблизи работающего заточного станка легко воспламеняющиеся жидкости или газы.
- ✓ В случае отключения напряжения электросети в процессе работы на станке переведите выключатель в положение «ВЫКЛ/OFF» и отсоедините шнур питания от розетки.
- ✓ При работе на станке опирайтесь рукой, в которой удерживаете обрабатываемую деталь на подручник. Подавайте деталь на абразивный круг движением пальцев. Придерживайте деталь второй рукой. Запрещается удерживать обрабатываемую деталь на весу.
- ✓ Правку абразивных кругов производите только алмазами, алмазно-металлическими карандашами или специальными алмазозаменителями в соответствии с установленной технологией правки.
- ✓ Не работайте на станке, при плохом самочувствии, если принимаете лекарства или находитесь в состоянии алкогольного или наркотического опьянения.

МОДЕЛЬ	KBG125	KBG150	KBG150L	KBG150LR	KBG175
Номинальное напряжение сети, ~ В /Гц	220/50				
Тип электродвигателя	Асинхронный				
Потребляемая мощность, Вт	250	375	375	375	560
Скорость вращения двигателя без нагрузки, об /мин	2950				
Размер абразивного диска, мм	125x16x32	150x20x32	150x20x32	150x20x32	175x20x32
Вес, кг	6,7	9,2	9,2	9,4	9,2

МОДЕЛЬ	KBG200	KBG200L	KBG200LR	KBG250	KBG250LR
Номинальное напряжение сети, ~ В /Гц	220/50				
Тип электродвигателя	Асинхронный				
Потребляемая мощность, Вт	750	750	560	750	750
Скорость вращения двигателя без нагрузки, об /мин	2950				
Размер абразивного диска, мм	200x25x32	200x25x32	200x25x32	250x25x32	250x25x32
Вес, кг	12,9	12,9	13,3	16,4	16,6

 **Внимание!** Режим работы станка повторно-кратковременный. В процессе работы станка не допускайте перегрева электродвигателя. При большой нагрузке, после 30 минут работы необходимо отключить станок и дать ему возможность остыть.

КОМПЛЕКТ ПОСТАВКИ

 **Внимание!** При покупке изделия проверьте комплектность поставки и убедитесь в отсутствии возможных механических повреждений, возникших при транспортировке и хранении на складе.

1. Заточной станок – 1 шт.
2. Инструкция по эксплуатации – 1 шт.
3. Шлифовальный круг – 2 шт.
4. Защитный экран – 2 шт.
5. Съёмный подручник – 2 шт.
6. Крепеж для монтажа защитных экранов и подручников – 2 компл.
7. Упаковка – 1 шт.

 **Внимание!** Станок с индексом «L» в названии укомплектован лампами локальной подсветки со стандартным цоколем S25, напряжением 12 В и мощностью 10 Вт. Не рекомендуется устанавливать лампу большей мощности.

Станок с индексом «R» в названии оборудован реостатом для плавной регулировки частоты оборотов вращения абразивных кругов.

УЗЛЫ И ОРГАНЫ УПРАВЛЕНИЯ

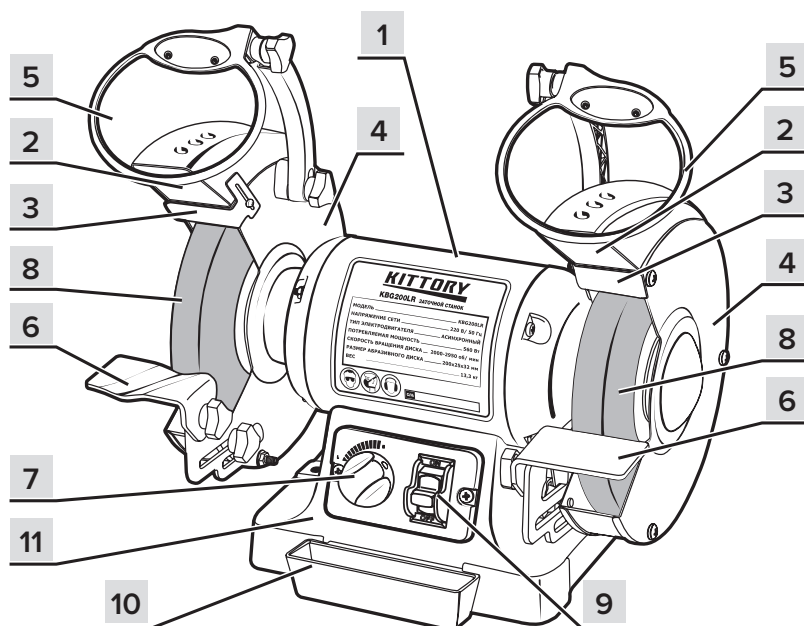

1. Корпус электродвигателя.
2. Лампа подсветки (Только для моделей с индексом «L»).
3. Искроотбойник. (Служит для отвода абразивной пыли и отходов шлифования от зоны обработки).
4. Защитный кожух.
5. Защитный экран
6. Подручник.
7. Регулятор оборотов двигателя (Только для моделей с индексом «R»)
8. Абразивный круг. (В комплекте два круга с различной зернистостью).
9. Выключатель.
10. Ванночка для охлаждающей жидкости.
11. Основание станка

⚠ Внимание! Внешний вид станков разной модификации может не принципиально отличаться от приведенного на рисунке.

В связи с постоянным техническим совершенствованием моделей изготовитель оставляет за собой право вносить изменения в конструкцию и комплектацию инструмента без предварительного уведомления пользователя.

ПОДГОТОВКА К РАБОТЕ

Извлеките заточной станок и все комплектующие детали и узлы из упаковки. Проверьте надежность крепления наружных узлов. Приготовьте необходимые для установки станка инструменты.

⚠ Внимание! *Перед началом работы прочитайте и в процессе работы строго следуйте всем правилам «Руководства по эксплуатации», находящегося в комплекте!*

СБОРКА И УСТАНОВКА

⚠ Внимание! *Перед сборкой и установкой станка, обязательно вытащите вилку сетевого кабеля из розетки.*

УСТАНОВКА СТАНКА НА РАБОЧЕМ МЕСТЕ

1. Для безопасной работы, заточной станок рекомендуется жестко закрепить на верстаке или специальном пьедестале. Рядом должна быть оборудована розетка с заземлением. Рекомендуется установить станок на такой высоте, чтобы подручник находился напротив или немного выше согнутой в локте руки под прямым углом.
2. Для станков данного типа предназначен универсальный пьедестал марки «ST» (поставляется отдельно).

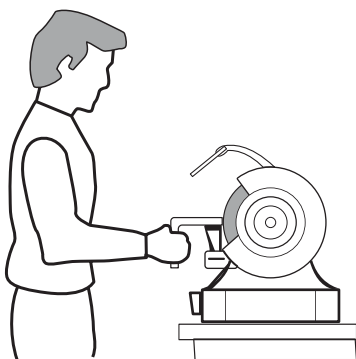

Страница в интернете:

<http://www.kittory.ru/shop/digital-cameras/stand-for-metal-kbg-st-125150175200250/>

3. Разметьте на верстаке расположение четырех крепежных отверстий опорных ножек основания станка.
4. Просверлите сквозные отверстия в отмеченных точках.
5. Поместите заточной станок на верстак, вставьте соответствующие болты с шайбами в крепежные отверстия.
6. Убедитесь, что каждый болт выступает как минимум на 15 мм от столешницы верстака (смотрите рисунок).
7. Плотнo затяните гайки.

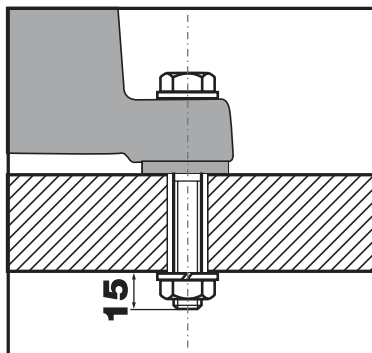

УСТАНОВКА ЗАЩИТНОГО ЭКРАНА И ИСКРООТБОЙНИКА

- ✓ Искроотбойники, держатели защитных экранов и сами экраны устанавливаются после окончательной установки /замены абразивного диска (Стр. 13).
- ✓ Установите защитные экраны используя держатели и винты, находящиеся в комплекте.
- ✓ Установите искроотбойник (7) и закрепите его гайкой (5). Отрегулируйте зазор между точильным камнем и искроотбойником в пределах 2 мм и плотно затяните гайку крепления искроотбойника.
- ✓ Для установки защитного экрана:
 - Прикрепите винтом (3) держатель (2) защитного экрана к защитному кожуху (4);
 - Прикрепите вторым винтом (1) защитный экран (6) к держателю;
 - Отрегулируйте положение экрана таким образом, чтобы ваше лицо было максимально защищено.
 - Крепко затяните винты.

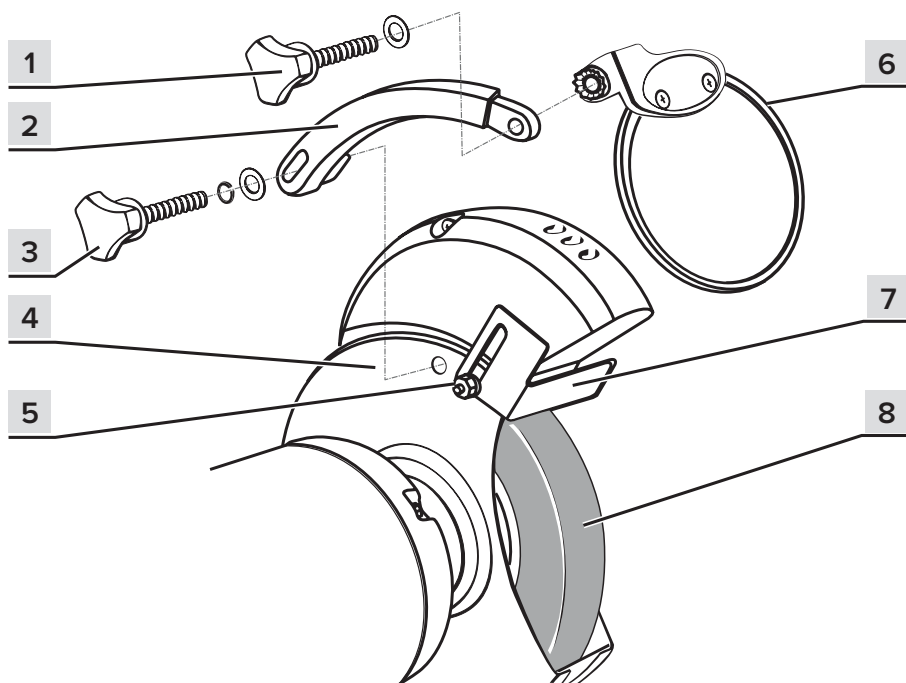

УСТАНОВКА И РЕГУЛИРОВКА ПОДРУЧНИКА

- ✓ Для Вашей безопасности и удобства необходимо установить специальные подручники, находящиеся в комплекте. Они предназначены для опоры рукой или обрабатываемой деталью и исключают срывание детали и возможное травмирование работающего на станке человека.
- ✓ Наклоняя подручник можно настроить необходимый угол обработки детали.
- ✓ Установка подручника:
 - Закрепите винтом (7) подручник (3) к кронштейну (4) как показано на рисунке;
 - Установите кронштейн с подручником нижним пазом на направляющую втулку (5), совместите верхний паз с отверстием (1) и закрепите кронштейн к защитному кожуху при помощи винта (2) и гайки (6) используйте плоскую и стопорную шайбы (как показано на рисунке);

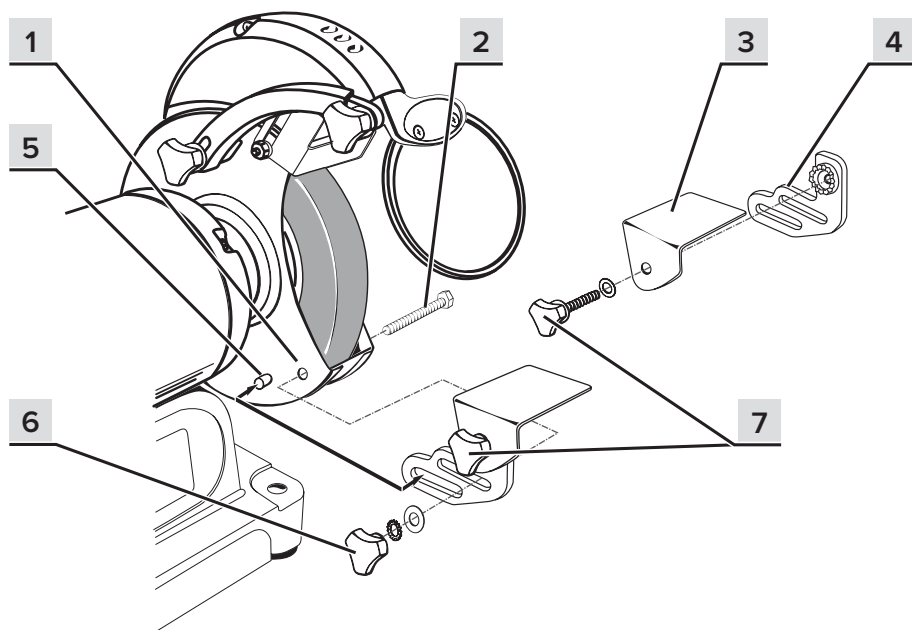

- ✓ Регулировка зазора и угла наклона подручника:
 - Ослабить гайку крепления подручника (7).
 - Установите требуемое положение подручника. Настройте зазор между подручником и абразивным кругом. Зазор не должен превышать 3 мм.
 - Убедитесь что все винтовые соединения надежно затянуты.

ПЕРЕД НАЧАЛОМ РАБОТЫ

- ✓ Проверьте заточной станок на отсутствие механических повреждений.
- ✓ Проверьте исправность электрического провода, вилки и розетки.
- ✓ Проверьте исправность и надежность установки абразивного круга.
- ✓ Проверьте правильность установки всех защитных приспособлений.
- ✓ Проверьте надежность фиксации подручника.
- ✓ Убедитесь, что станок надежно закреплен на рабочем месте.
- ✓ Залейте воду в ванночку для охлаждающей жидкости.
- ✓ Подключите станок к сети питания ~220 В /50 Гц.

ВКЛЮЧЕНИЕ И ВЫКЛЮЧЕНИЕ СТАНКА

- ✓ Убедитесь в том, что вилка подключена к сети питания.
- ✓ Чтобы включить заточной станок, переведите клавишу выключателя (9, стр. 7) в позицию «ВКЛ /ON».
- ✓ Для выключения станка, верните клавишу выключателя в позицию «ВЫКЛ /OFF».
- ✓ Во время работы лампа будет подсвечивать рабочую зону заточного станка.
- ✓ Перед тем, как приступить непосредственно к работе, дождитесь, пока шлифовальные круги разовьют максимальную частоту вращения.



Внимание: Прежде чем включать заточной станок, убедитесь в том, что вращению шлифовальных кругов ничто не мешает, абразивные круги и все элементы конструкции станка надежно закреплены, электрическая проводка, вилка и розетка не имеют повреждений.

Наибольшую опасность при работе на заточном станке представляют травмы причиняемые при разрушении абразивного круга, а так же травмирование глаз частицами абразива или обрабатываемой детали, повышенная концентрация вредных веществ, запыленность воздуха рабочей зоны.

Перед каждым началом работы проверяйте исправность абразивного круга! Не допускайте работу без защитного экрана, защитных очков и респиратора!

РАБОТА НА СТАНКЕ

- ✓ Работа должна осуществляться с перерывами, чтобы не допустить перегрева заточного станка. Поддерживайте повторно-кратковременный интервал работы, т. е. на каждые 15-20 минут работы, рекомендуется совершать паузу около 2-5 минут, для отдыха, очистки и охлаждения инструмента.
- ✓ Не перегружайте заточной станок, он работает надежно и безопасно только при соблюдении параметров, указанных в его технических характеристиках.
- ✓ Следите за тем, чтобы защитный экран находился в исправном состоянии и защищал от абразивной пыли и металлических опилок. Работайте только с прозрачным защитным экраном и в защитных очках.

- ✓ В процессе работы абразивный круг изнашивается и меняется его геометрия. Для правки круга применяйте специально предназначенный для этого инструмент – алмазную шарошку или карандаш.
- ✓ По мере износа абразивного круга расстояние между подручником и кругом увеличивается. Во избежание закусывания детали и разрыва круга периодически подвигайте подручник к поверхности круга. Не допускайте образования зазора между ними превышающего 3 мм.
- ✓ Надежно двумя руками удерживайте затачиваемый инструмент, оперев его на подручник. Исключайте контакт рук со шлифовальным кругом, а также, избегайте попадания на них искр, абразивной пыли, металлических опилок.
- ✓ Подавать затачиваемый инструмент следует только к торцевой поверхности шлифовального круга. Работа на боковых поверхностях абразивных кругов запрещена. Нагрузка боковых поверхностей круга недопустима, и опасна!
- ✓ Подводите затачиваемый инструмент к шлифовальному кругу плавно и осторожно, избегая ударов о шлифовальный круг.
- ✓ Не нажимайте слишком сильно на шлифовальный круг. Усилие подачи должно соответствовать операции. Скорость обработки не столько зависит от силы нажатия, сколько от режущей способности абразива.
- ✓ Рука, в которой находится обрабатываемая деталь должна надежно опираться на подручник и быть неподвижна. Деталь подается на абразивный круг движением пальцев. При обработке больших деталей на подручник следует опереть деталь и подавать ее усилием пальцев.
- ✓ Место соприкосновения обрабатываемой детали с абразивным кругом должно находиться на горизонтали, проходящей через центр круга или немного выше.
- ✓ Во время работы не давайте перегреваться затачиваемому инструменту, периодически охлаждайте его водой.
- ✓ Существует множество методов и способов заточки различных инструментов. Для каждого инструмента необходимо дополнительно изучить методы заточки.
- ✓ Станок укомплектован двумя шлифовальными кругами с различной зернистостью. Обычно обработка начинается кругом большей зернистости (черновая обработка). Финишная обработка (доводка) производится кругом с меньшей зернистостью. Не рекомендуется обрабатывать заготовки из мягких металлов, древесины, текстолита и подобных материалов мелкозернистым кругом – это приводит к засаливанию абразива. В следствии чего снижается его производительность.
- ✓ Во всех случаях нарушения нормальной работы инструмента, таких как падение оборотов двигателя, изменение шума, появление постороннего запаха, дыма, вибрации, стука – прекратите работу отключите заточной станок от электросети и обратитесь в сервисный центр.

ЗАМЕНА /УСТАНОВКА АБРАЗИВНОГО КРУГА

В процессе работы абразивные круги изнашиваются. По достижении кругом, диаметра, превышающего диаметр фнешнего фланца на 20 мм, круг необходимо заменить. Также при необходимости заменить его на круг с другими свойствами или зернистостью.

Перед установкой нового абразивного круга визуально проверьте его на наличие видимых дефектов. После этого проверьте круг простукиванием его в подвешенном состоянии деревянным молоточком массой 150-200 грамм. Круг без трещин должен издавать чистый звук. Звук, который круг издает, должен быть тонким и звонким. Если звук глухой, круг скорее всего имеет внутренние трещины и дефекты, которые делают его негодным и опасным для использования. Использование неисправных абразивных кругов категорически запрещено!

⚠ Внимание! Проверяйте только сухой круг. Влажные круги издают глухой звук!

- ✓ Отсоедините шнур питания от сети.
- ✓ Открутите и снимите винты (8) и гайки (1).
- ✓ Снимите защитный кожух (7).
- ✓ Открутите прижимную гайку (6) со шпинделя (2).
- ✓ Снимите со шпинделя внешний фланец (5), прокладку (4) и шлифовальный круг (3).
- ✓ Установите на шпиндель (2) новый круг.
- ✓ Установите на шпинделе прокладку, внешний фланец и накрутите на него гайку.

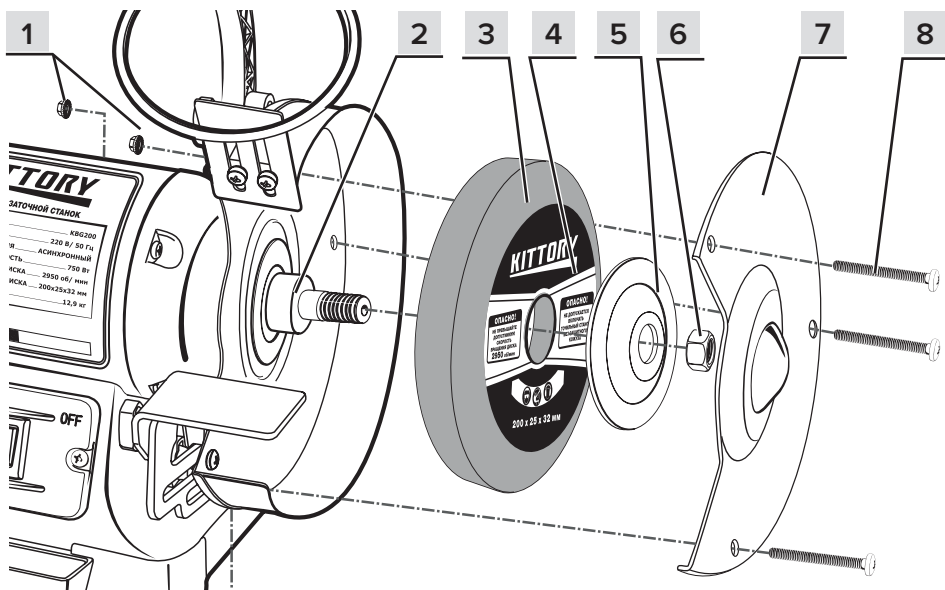

- ✓ Надежно затяните гайку (6)
- ✓ Установите защитный кожух на место.
- ✓ Вкрутите обратно винты (8) в гайки (1) и крепко затяните их.
- ✓ Включите станок и позвольте кругу вращаться без нагрузки в течении двух минут, чтобы убедиться, что круг хорошо сбалансирован.

! **Внимание!** Допускается использование кругов с различной зернистостью. Рабочая скорость абразивных кругов, поставляемых со станком не должна превышать 50 м /с.

Справка: Рабочей скоростью называется скорость обработки детали на внешнем диаметре (в месте ее соприкосновения с абразивным кругом). Рабочая скорость зависит от скорости оборотов двигателя и внешнего диаметра абразивного круга. По мере износа круга рабочая скорость увеличивается. Не допускается превышать рабочую скорость абразивных кругов, установленную ГОСТ Р 52588-2006.

Внимание! Перед проведением любых работ по техническому обслуживанию заточного станка - отключите заточной станок от сети питания!

ЗАМЕНА ЛАМП ПОДСВЕТКИ

Станок с индексом «L» в названии укомплектован лампами локальной подсветки со стандартным цоколем S25, напряжением 12 В и мощностью 10 Вт. Не рекомендуется устанавливать лампу большей мощности.

- ✓ Отключите заточной станок от сети питания.
- ✓ Открутите 2 винта (1) крепления крышки (2). Снимите крышку.
- ✓ Слегка нажмите на ламу и поверните ее против часовой стрелки в порядке показанном на рисунке.
- ✓ Выньте лампу и замените ее новой.
- ✓ Установите детали в обратной последовательности как показано на рисунке.

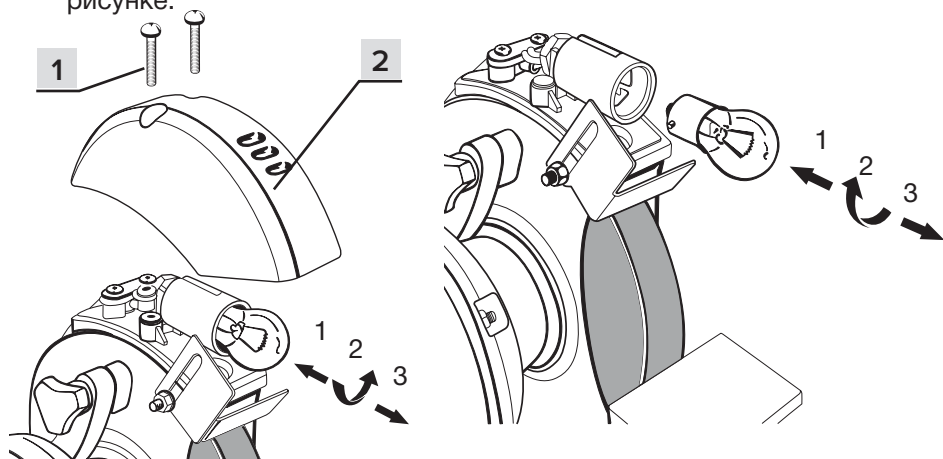

ПЕРИОДИЧНОСТЬ ОБСЛУЖИВАНИЯ

- ✓ Регулярное профилактическое обслуживание, осмотр и уход продлят срок службы, и повысят эффективность работы заточного станка.
- ✓ Заточной станок работает в течение длительного времени при минимальном обслуживании. Его непрерывная и надежная работа зависит от правильного ухода и регулярной чистки.
- ✓ Каждый раз перед использованием заточного станка, производите его наружный осмотр и проверку. Поврежденные резиновые детали должны быть своевременно заменены, чтобы избежать попадания грязи внутрь изделия.
- ✓ Необходимо регулярно смазывать маслом все движущиеся части
- ✓ Запрещено разбирать заточной станок для самостоятельного ремонта. Следует всегда обращаться в специализированный сервисный центр.

ОЧИСТКА СТАНКА

- ✓ Для очистки внешней поверхности заточного станка используйте мягкую ткань или щетку.
- ✓ При очистке заточного станка запрещается использование абразивных чистящих средств, а так же средств, содержащих спирт и растворители.
- ✓ Не допускается использование бытовых химических препаратов, которые могут разъедают, и повреждать пластмассовые части.
- ✓ Аккуратно протрите поверхности заточного станка сухой или слегка увлажненной мягкой тканью. Остатки влаги удалите мягкой ветошью.
- ✓ Запрещается мыть корпус заточного станка проточной водой. Не допускайте попадания воды внутрь изделия!

ПРАВИЛА ТРАНСПОРТИРОВКИ И ХРАНЕНИЯ

- ✓ Заточной станок в упаковке изготовителя можно транспортировать всеми видами открытого транспорта при температуре воздуха от - 10 до +40 °С и относительной влажности до 85% (при температуре +25°С).
- ✓ При транспортировании должны быть исключены любые возможные удары и перемещения упаковки с заточным станком внутри транспортного средства.
- ✓ Заточной станок должен храниться в отапливаемом, вентилируемом помещении, в недоступном для детей месте, исключая попадание прямых солнечных лучей, при температуре от +5 до + 35°С, и относительной влажности не более 85% (при температуре +25°С).
- ✓ По истечению срока службы, инструмент должен быть утилизирован в соответствии с нормами, правилами и способами, действующими в месте утилизации бытовых приборов.

Возможные неисправности и способы их устранения

- Во всех случаях нарушения нормальной работы заточного станка, например: падение оборотов двигателя, изменение звука, появление постороннего запаха, дыма, вибрации, стука - прекратите работу и обратитесь в сервисный центр.
- Для устранения неисправностей следует обращаться в сервисный центр.
- Техническое обслуживание, проведение регламентных работ, регулировок, указанных в руководстве по эксплуатации, и диагностика не относятся к гарантийным обязательствам, и оплачиваются согласно действующим расценкам сервисного центра.

Проблема	Возможная причина	Исправление
Станок не запускается	Станок не включен в розетку	Вставьте вилку в розетку
	Выключатель не находится в положении «ВКЛЮЧЕНО»	Переключите выключатель в положение «ВКЛЮЧЕНО»
	Сетевой шнур порезан или перетерся	Обратитесь в сервис-центр для замены сетевого шнура
	Неисправный штепсель на шнуре	Обратитесь в сервис центр для замены сетевого шнура
Станок не развивает полную мощность	Низкое напряжение сети питания	Проверьте напряжение сети
	Неисправен электродвигатель или конденсатор	Обратитесь в сервис-центр
Электродвигатель станка перегревается	Перегрузка станка	Снизьте нагрузку на станок, не нажимайте на абразивный круг так сильно
	Плохая вентиляция электродвигателя	Отключите станок, и очистите зону вокруг электродвигателя, очистите вентиляцию в корпусе, обеспечьте лучшую циркуляцию воздуха
	Неисправность конденсатора	Обратитесь в сервис-центр
Электродвигатель останавливается или замедляется	Перегрузка электродвигателя	Снизьте нагрузку на станок, не нажимайте на абразивный круг так сильно
	Низкое напряжение сети питания	Проверьте напряжение сети
	Плохое соединение сетевого шнура и сети питания	Проверьте соединения
	Неисправность в электродвигателе	Обратитесь в сервис-центр
Частое перегорание предохранителя или отключение автоматического прерывателя цепи	Перегрузка электродвигателя	Снизьте нагрузку на двигатель, не нажимайте на абразивный круг так сильно
	Перегрузка сети питания	Слишком много электрических приборов в одной цепи питания
Затруднено вращение абразивного круга	Установлен несоответствующий абразивный круг	Установите на станок подходящий круг
	Неправильно установлен или отрегулирован упор или держатель защитного экрана	Правильно отрегулируйте упор или держатель защитного экрана

г. Белогорск

ИП Помпа Г. М.
ул. Ленина 50, СЦ «Мото»
+7 (41641) 35 0 11
+7 (41641) 35 0 10
+7 914 554 96 62

г. Благовещенск

ИП Садовой Д. А.
ул. Горького, 163, СЦ «Амуриструментцентр»
+7 (4162) 53 53 64

ООО «Амурская Электротехника»
ул. Кольцевая, 43, СЦ «220V»
+7 (4162) 42 30 70
+7 909 814 24 00
+7 (4162) 56 35 15

ИП Волошина А. А.
ул. Текстильная, 49, СЦ «Champion»
+7 914 589 30 49
+7 (4162) 23 79 22

г. Владивосток

ИП Шугурова М. В.
ул. Снеговая, 12, СЦ «Технарь»
+7 (423) 250 52 10
+7 908 440 52 10
+7 (423) 267 46 57
+7 (423) 291 93 26

ИП Долгова О. А.
ул. Некрасовская, 49^а, СЦ «Шатун»
+7 (4232) 45 16 93
+7 902 485 70 02
+7 950 288 29 00

г. Зея

ИП Иванова И. Г.
ул. Гидростроителей, 12
+7 (41658) 2 40 79
+7 909 810 81 49

г. Комсомольск-на-Амуре

ИП Аксиотина Д. А.
ул. Димитрова, 11,
ул. Кирова, 70
+7 914 213 23 69
+7 909 868 50 12
+7 914 319 49 99
+7 (4217) 57 25 43
+7 (4217) 57 25 44
+7 924 226 49 72

г. Магадан

ИП Гореликов Е. А.
ул. Пролетарская, 68, СЦ ЦТО «Мототехника»
+7 964 455 24 04

г. Находка

ИП Бондаренко Е. П.
ул. Нахимовская 14а, 2-й этаж СЦ «Ротор»
+7 (4236) 60 14 85
+7 914 675 26 43

ИП Белов О.М.
ул.Шоссейная, 68, СЦ «Почин»
607767@mail.ru
+7 914 728 28 12
+7 924 425 74 12

п. Новобурейский

ООО «Амурспецкомплект»
ул. Советская, 35/2
+7 924 344 64 00

г. Петропавловск-Камчатский

ООО «Автомир»
ул. Королева, 63, СЦ «Автомир»
+7 (4152) 26 04 00

г. Тында

ИП Макаренко Л. И.
ул. 17 съезда ВЛКСМ, 8
+7 (4165) 64 72 22

г. Усурийск

ИП Шинкаренко А. В.
ул. Советская, 77
+7 (4234) 33 34 89
+7 924 420 30 45

г. Хабаровск

ИП Сергеева Т. М.
ул. Строительная, 18, СЦ «Сервис-Мастер»
+7 (4212) 63 41 08
+7 924 148 70 58

г. Чита

СЦ ИП Петровичева М. А.
Украинский б-р, 19^а
+7 924 577 40 83

г. Южно-Сахалинск

ИП Жо Хо Ен
пр. Мира, 5, СЦ «Профсервис»
+7 924 880 44 85
+7 (4242) 77 93 61

ИП Потепух И. В.
ул. Железнодорожная, 29, СЦ «Мир Инструмента»
+7 (4242) 43 48 57
+7 (4242) 46 22 09

г. Якутск

ИП Гаев Е. И.
ул. Кальвица, 8^а, бокс № 2
+7 924 367 08 72

ЗАО Востоктехторг
ул. Автодорожная, 25
8 (4112) 47 36 28
+7 924 765 70 19

* Возможны изменения в списке сервисных центров. Актуальную информацию на данный момент времени Вы можете найти на сайте компании: [Главная страница](#) → [Техническая информация](#) → [Сервисные центры](#)
Если в Вашем городе нет авторизованного сервиса, обратитесь к продавцу.

ГАРАНТИЯ

Правовой основой гарантийных обязательств является действующее российское законодательство, в том числе Гражданский кодекс РФ (чII), Закон РФ «О защите прав потребителей».

Оборудование торговой марки **KITTORRY®** предназначено только для личных, домашних нужд, не связанных с осуществлением предпринимательской деятельности.

Оборудование соответствует требованиям нормативных документов. Качество товаров подтверждено сертификатами соответствия.

- 1.1 Гарантийный срок составляет 12 месяцев.
- 1.2 На каждый вид оборудования выдается отдельное гарантийное свидетельство, являющаяся договором между покупателем и производителем на сервисное гарантийное обслуживание.
- 1.3 В гарантийный ремонт оборудование принимается в чистом виде в комплекте с инструкцией по эксплуатации, правильно заполненным гарантийным талоном.
- 1.4 В течение гарантийного срока бесплатно устраняются дефекты сборки, допущенные по вине завода изготовителя, выявленные в ходе работы при условии соблюдения покупателем правил эксплуатации, описанных в инструкции по эксплуатации, входящей в комплект поставки изделия.

При возникновении первых признаков не нормальной работы оборудования (вибрация, повышенный шум, потеря мощности, запах гари и т.п.) необходимо остановить эксплуатацию оборудования и обратиться в сервисный центр.

Срок гарантии продлевается на срок нахождения оборудования в ремонте.

НЕ ГАРАНТИЙНЫЕ СЛУЧАИ

- 2.1 Имеются дефекты, возникшие в результате нарушения техники безопасности, эксплуатации и обслуживания, хранения и транспортировки оборудования.
- 2.2 Несовпадении данных на изделии с данными в гарантийном талоне.
- 2.3 Гарантийный талон заполнен не в полном объеме, имеются исправления, сведения, указанные в гарантийном талоне не читаемы.
- 2.4 Изделия с механическими повреждениями (корпуса, частей и деталей), вызванными любыми внешними воздействиями, с повреждениями вызванными воздействием агрессивных сред, высокой влажностью, высокой температурой, случайным или преднамеренным попаданием инородных предметов, пыли и грязи, агрессивных жидкостей или веществ внутрь оборудования.
- 2.5 Оборудование применялось не по назначению, эксплуатировалось в режиме перегрузки (превышении допустимой нагрузки и т.п.) и/или перегрева, вызванного недостаточной вентиляцией.
- 2.6 Естественный износ оборудования.
- 2.7 Изделие которое подверглось ремонту, вскрытию узлов и агрегатов, монтажу или демонтажу электрической проводки оборудования, неправильной сборки оборудования лицом или сервисным центром, не имеющим полномочий на проведение данных работ (повреждение шлицов винтов, пломб, головок бол- тов, защитных стикеров и т.п.).
- 2.8 Естественный износ быстроизнашиваемых частей (переключатели, резиновые уплотнения, защитные кожухи и т.п.).
- 2.9 Выход из строя оборудования в случае несвоевременного проведения технического обслуживания, несоблюдения правил эксплуатации оборудования, приведшего к преждевременному износу, сильным внешним и внутренним загрязнениям. Несоответствия между рассчитанным напряжением питания и поданным на оборудование напряжением, применяя его не по назначению.
- 2.10 В случае использования оборудования **KITORY®** в предпринимательских целях гарантия на оборудование не распространяется, бесплатному гарантийному и техническому обслуживанию не подлежит.

